

# COVANA

Bitte lesen Sie dieses Handbuch vor der Inbetriebnahme der Covana.



## Benutzerhandbuch

Sterling Leisure Products  
[www.sterlingcovana.com](http://www.sterlingcovana.com)

## **!WARNUNG**

### **GEFAHR EINES TÖDLICHEN STROMSCHLAGS**

ALLE ELEKTRISCHEN LEITUNGEN MÜSSEN VON EINER ELEKTROFACHKRAFT VERLEGT WERDEN. DIE ELEKTRISCHEN LEITUNGEN MÜSSEN DIE ANFORDERUNGEN ALLER LOKALEN GESETZE UND VORSCHRIFTEN ERFÜLLEN.

## **!WARNUNG**

### **GEFAHR EINES TÖDLICHEN STROMSCHLAGS**

DIE BEDIENEINHEIT DER COVANA MUSS AN EINEN SPEZIELLEN, DURCH EINEN FI-SCHALTER (FEHLERSTROMSCHUTZSCHALTER) GESCHÜTZTEN STROMKREIS ANGESCHLOSSEN WERDEN. VERWEIS: HALTEN SIE ALLE ÖRTLICHEN GESETZE UND VORSCHRIFTEN EIN.

## **!WARNUNG**

### **VERLETZUNGSGEFAHR**

TRENNEN SIE DIE ANLAGE VON DER STROMVERSORGUNG ODER SCHALTEN SIE JEDLICHE STROMVERSORGUNG AUS, BEVOR SIE EINGRIFFE AN DER BETRIEBSEINHEIT DER COVANA VORNEHMEN.

## **!WARNUNG**

### **VERLETZUNGSGEFAHR**

BETREIBEN SIE DIE COVANA NICHT, WÄHREND SIE SICH IM WASSER BEFINDEN.

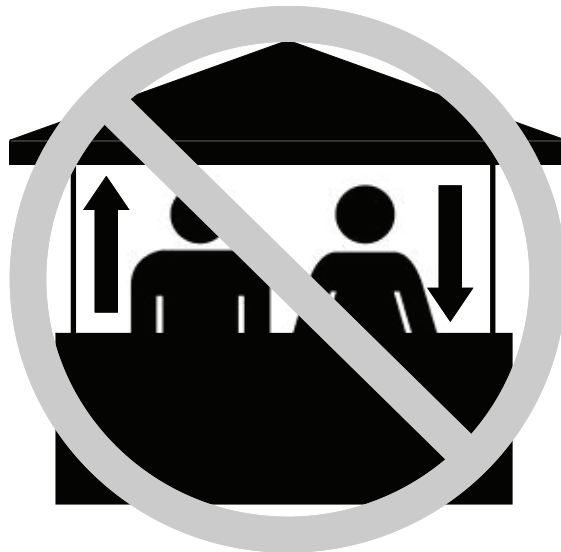

## **!WARNUNG**

### **ACHTUNG ERTRINKUNGSGEFAHR EINKLEMMUNGSGEFAHR**

WENN SIE NICHT ALLE ANWEISUNGEN BEFOLGEN, KANN DIES ZU VERLETZUNGEN ODER ZUM ERTRINKEN FÜHREN  
ÜBERPRÜFEN SIE DIE ABDECKUNG REGELMÄSSIG - DIE ELEKTRISCHE SICHERHEIT DER ABDECKUNG  
MUSS DIE ANFORDERUNGEN DER NORM ASTM F1346-91 ERFÜLLEN.

## HINWEIS

TRETEN SIE NICHT AUF DIE BEDIENEINHEIT DER COVANA.

## HINWEIS

ENTFERNEN SIE NACH BETRIEB DER COVANA DEN KONTROLLSCHLÜSSEL.  
BEWAHREN SIE DEN SCHLÜSSEL, WENN ER NICHT VERWENDET WIRD, AN EINEM SICHEREN ORT AUF.  
NEHMEN SIE DEN SCHLÜSSEL MIT IN DEN WHIRLPOOL, UM EINE UNBEFUGTE INBETRIEBNAHME DER  
COVANA ZU VERHINDERN.

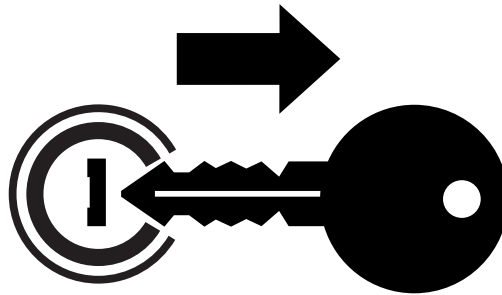

## HINWEIS

Der Schlüsselschalter muss fest montiert werden und sich 1,5 m vom Whirlpool entfernt und 1,5 m über der Terrasse befinden und der Bediener muss freie Sicht auf die Covana haben.

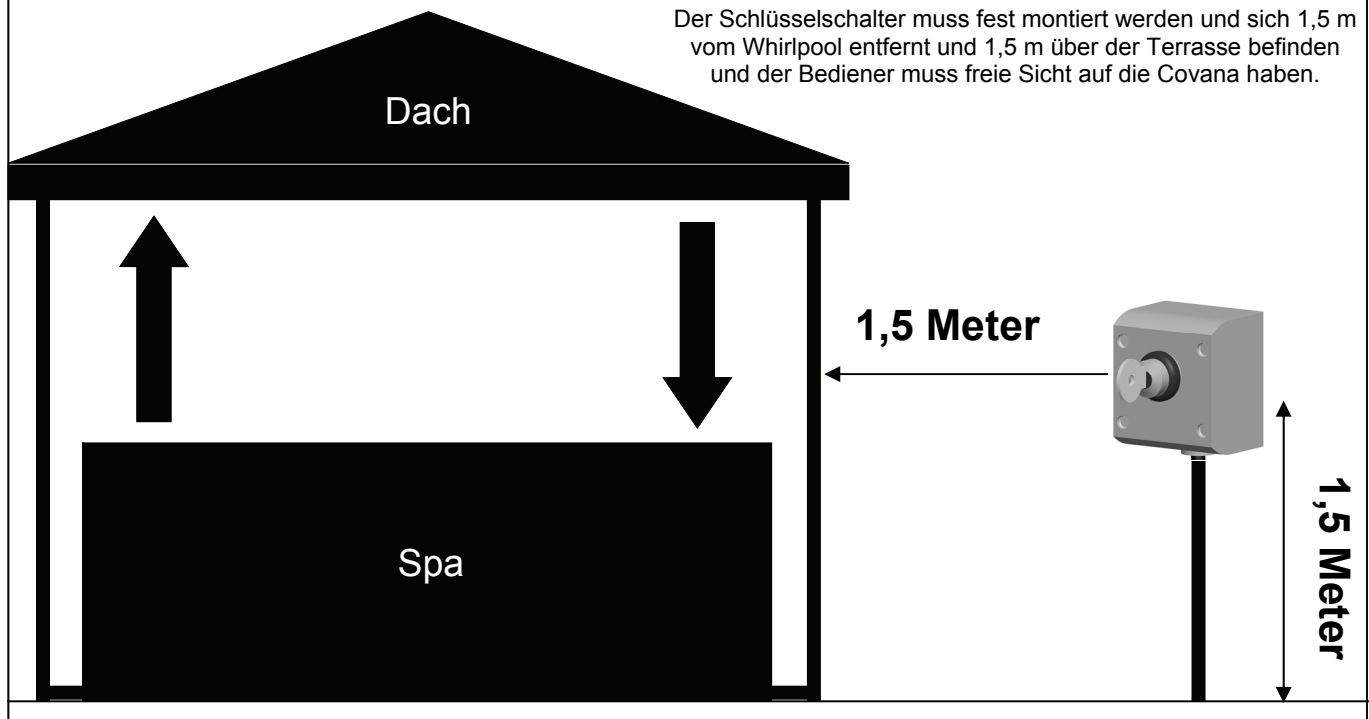

## BEDIENUNGSANLEITUNG

1. Stellen Sie sicher, dass vor dem Betrieb alle Fremdkörper oder Schnee vom Dach entfernt werden.
2. Vergewissern Sie sich, dass sich niemand im oder neben dem Whirlpool befindet.
3. Stellen Sie sicher, dass keine Hindernisse im Weg sind.
4. Der Schlüssel muss in der richtigen Position gehalten werden, bis die Abdeckung vollständig geöffnet/geschlossen ist.
5. Die Covana hält automatisch an, sowohl wenn sie vollständig geöffnet als auch wenn sie vollständig geschlossen ist.
6. Drehen Sie den Schlüssel im Uhrzeigersinn, um das Dach anzuheben.
7. Drehen Sie den Schlüssel gegen den Uhrzeigersinn, um das Dach abzusenken.
8. Der Schlüssel bewegt sich nach dem Loslassen automatisch wieder in die mittlere Position, die Aus-Position ("Off"), zurück.

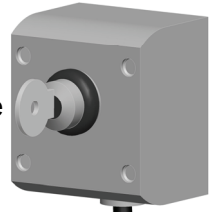

## WARTUNG UND PFLEGE

**Dach** - Nur mit einem milden Reinigungsmittel oder Seife und Wasser waschen.

### Lift System

1. Auf die ineinanderschiebbaren Aluminiumhülsen muss monatlich ein hochwertiges Silikonspray aufgesprüht werden, um Reibung zu verringern und Einfrieren zu verhindern.
  - a. Heben Sie das Dach auf die maximale Höhe an.
  - b. Sprühen Sie die obersten und mittleren herausgefahrenen Pfosten großzügig mit dem Silikonschmierstoff ein.
  - c. Sprühen die Bereiche, in denen die Pfosten aufeinandertreffen, großzügig ein.
2. Die Hebevorrichtungen auf der Innenseite müssen jährlich geschmiert werden, am besten im Frühherbst. Es wird empfohlen, den Schmierstoff „Loctite ViperLube High Performance Synthetic Grease“ zu verwenden.
  - a. Senken Sie das Dach herab, bis die Abdeckung vollständig geschlossen ist.
  - b. Entfernen Sie an **JEDEM** Pfosten die fünf Schrauben aus der oberen Abdeckung.
  - c. Drehen Sie den Schlüssel, um das System zu aktivieren.
  - d. Die vier innen liegenden Hebevorrichtungen fahren dann allmählich nach oben, während das Dach in der auf den Whirlpool gesenkten Position bleibt.
  - e. Fahren Sie die Hebevorrichtungen nach oben, bis das System von selbst anhält.
  - f. Sprühen Sie den Schmierstoff auf alle Schiebeteile und alle mechanischen Bestandteile.
  - g. Fahren Sie das System ein paar Mal nach oben und wieder nach unten und untersuchen Sie, ob noch mehr Schmierstoff aufgetragen werden muss.
  - h. Fahren Sie das System nach unten und bringen Sie die Schrauben mithilfe eines Handschraubendrehers an, da bei Verwendung eines Elektroschraubendrehers die Schrauben zerbrechen können.
3. Die mechanischen Bestandteile der Bedieneinheit müssen jährlich geschmiert werden.
  1. Unterbrechen Sie die Verbindung zur Stromversorgung oder schalten Sie den Strom ab.
  2. Entfernen Sie die vier Schrauben am Gehäuse der Bedieneinheit.
  3. Entfernen Sie das Gehäuse der Bedieneinheit.
  4. Sprühen Sie Schmierstoff auf alle mechanischen Bestandteile.
  5. Bringen Sie das Gehäuse der Bedieneinheit wieder an und stellen Sie die Verbindung zur Stromversorgung wieder her.

## ⚠️ WARNUNG

### VERLETZUNGSGEFAHR

TRENNEN SIE DIE ANLAGE VON DER STROMVERSORGUNG ODER SCHALTEN SIE JEDLICHE STROMVERSORGUNG AUS, BEVOR SIE EINGRIFFE AN DER BETRIEBSEINHEIT DER COVANA VORNEHMEN.

# Troubleshooting-Anleitung für die Covana

PROBLEM	URSACHE	LÖSUNG
<p>Die Covana lässt sich nicht anheben oder absenken.</p> <ul style="list-style-type: none"> <li>● Motor ist stumm</li> <li>● keine sichtbare Bewegung</li> </ul>	kein Strom	Überprüfen Sie den FI-Schalter und stellen ihn neu ein, falls er betätigt wurde.
		Überprüfen Sie die Schutzschaltertafel.
		Überprüfen Sie den Schlüsselschalter — öffnen Sie den Schalterkasten und prüfen Sie die Anschlüsse — möglicherweise müssen diese neu befestigt werden.
		Motor überhitzt — warten Sie 30 Minuten und versuchen es dann erneut.
		Informieren Sie sich in der Troubleshooting-Anleitung im Teil über die Lösung elektronischer Probleme.
		Informieren Sie sich im Benutzerhandbuch, wie die Covana manuell zu betreiben ist.
		Wenden Sie sich an einen Elektriker.
<p>Die Covana lässt sich nicht anheben oder absenken.</p> <ul style="list-style-type: none"> <li>● Motor brummt.</li> <li>● etwas Bewegung sichtbar.</li> </ul>	Posten eingefroren.	Entfernen Sie Schnee und Eis vollständig vom Dach der Covana und lösen alle geschlossenen Rollvorhänge (Shades) und siebgewebe Rollvorhänge (Screens) aus den unteren Halterungen.
		Schalten Sie die Anlage mit dem Schlüssel mehrere Male aus und wieder ein, damit eventuell eingefrorene Pfostenwieder freigegeben werden.
		Schlagen Sie auf die Seite jedes Pfostens, um das System frei zu bekommen, und brechen Sie Eis/angefrorene Stücke ggf. ab.
		Sprühen Sie einen Schmierstoff auf Silikonbasis auf die ineinanderschließbaren Aluminiumhülsen.
		Stellen Sie sicher, dass die Dichtung richtig funktioniert — schalten Sie alle Wasserstrahlen und Luftdüsen an, senken Sie das Dach herab und finden Sie heraus, ob es im Bereich der Pfosten undichte Stellen gibt. Lösen Sie, falls es eine undichte Stelle gibt, die Pfostenhalterung an der Außenseite und drücken Sie auf das Dach, bis nichts mehr ausläuft, befestigen Sie die Halterung wieder und führen Sie die Sicherungsschraube wieder ein.
	Führen Sie das Verfahren zur Hebevorrichtungsschmierung durch.	
	Mechanisches Problem.	Rufen Sie Ihren Händler an.
<p>Geschlossenen Rollvorhänge (Shades) oder siebgewebe Rollvorhänge (Screens).</p> <ul style="list-style-type: none"> <li>● Zu locker.</li> <li>● Lassen sich nicht richtig zurückfahren.</li> <li>● Abschlussleiste löst sich aus den Halterungen, wenn der Rollo völlig herabgesenkt ist.</li> </ul>	Innen liegende Feder ist nichtausreichend gespannt.	Sehen Sie sich das Installationsverfahren noch einmal an und erhöhen Sie die Spannung. Wie das Verfahren auszuführen ist, können Sie sich in einem Video auf YouTube ansehen.

## MANUELLER BETRIEB BEI STROMAUSFALL

### **⚠️ WARNUNG**

#### **VERLETZUNGSGEFAHR**

TRENNEN SIE DIE ANLAGE VON DER STROMVERSORGUNG ODER SCHALTEN SIE JEDLICHE STROMVERSORGUNG AUS, BEVOR SIE EINGRIFFE AN DER BETRIEBSEINHEIT DER COVANA VORNEHMEN.

1. Unterbrechen Sie die Verbindung zur Stromversorgung oder schalten Sie den Strom ab.
2. Lösen und entfernen Sie die vier Schrauben am Gehäuse der Bedieneinheit.
3. Entfernen Sie die Bedieneinheit.
4. Verwenden Sie einen Innensechskantschlüssel 13 mm, um die Bedieneinheit durch Drehen der Eingangswelle zu betreiben.  
**DREHEN SIE DIE EINGANGSWELLE LANGSAM - HÖREN SIE AUF, WENN SIE MERKEN, DASS DIE SPANNUNG ZU GROSS WIRD; VERWENDEN SIE AUF KEINEN FALL EIN ELEKTROWERKZEUG, WEIL DADURCH DIE EINHEIT BESCHÄDIGT WIRD.**
5. Drehen Sie die Eingangswelle im Uhrzeigersinn, um das Dach zu senken, und gegen den Uhrzeigersinn, um das Dach anzuheben.
6. Bringen Sie das Gehäuse wieder an der Bedieneinheit an.
7. Stecken Sie das Gerät wieder ein oder schalten Sie den Strom an.

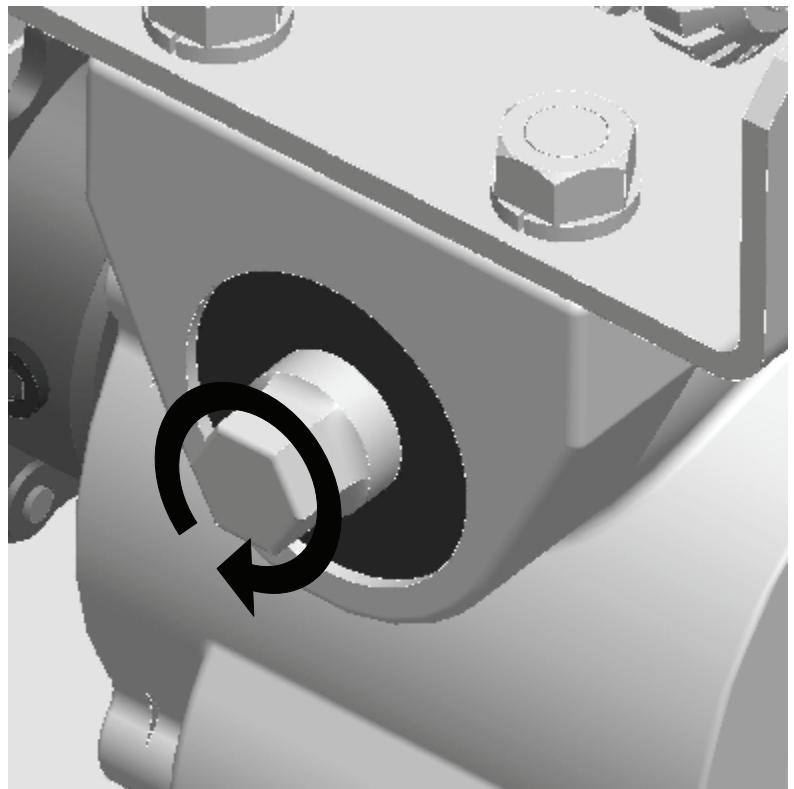
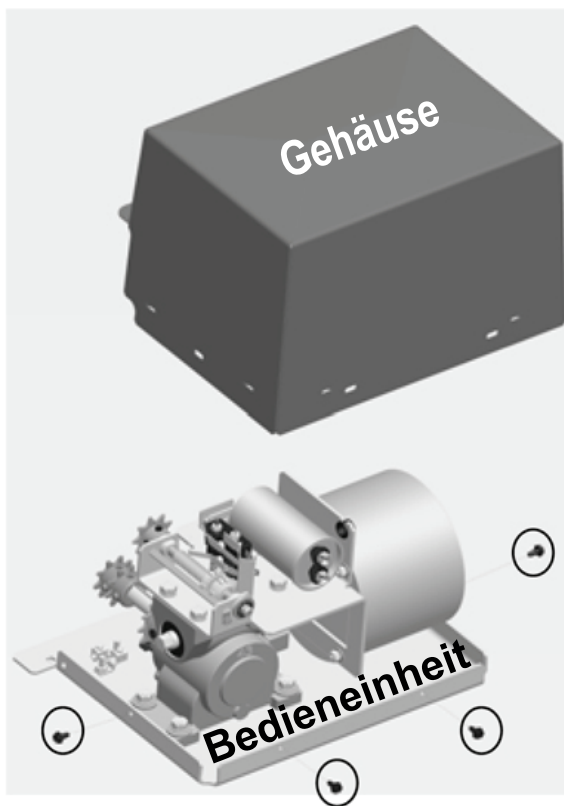

# SICHERHEIT

- ◆ Betreiben Sie die COVANA nie, wenn sich noch Personen und Gegenstände im Whirlpool befinden.
- ◆ Die COVANA sollte nur von Erwachsenen betrieben werden.
- ◆ Entfernen Sie nach der Verwendung stets den Schlüssel und lassen Sie den Schlüssel nie im Schlüsselschalter stecken.
- ◆ Betreiben Sie die COVANA nicht, während Sie sich im Whirlpool befinden.
- ◆ Sie sollten beim Betätigen des Schlüsselschalters freie Sicht auf die COVANA haben.
- ◆ Lassen Sie die COVANA nie teilweise geöffnet bzw. geschlossen.
- ◆ Senken Sie die COVANA bei extremen Windverhältnissen ab.
- ◆ Gegenstände unter dem Dach sind im geschlossenen Zustand nicht sichtbar.
- ◆ Kinder müssen stets beaufsichtigt werden.
- ◆ Untersuchen Sie das Dach auf frühzeitigen Verschleiß.

## **⚠️ WARNUNG**

ACHTUNG ERTRINKUNGSGEFAHR  
EINKLEMMUNGSGEFAHR

WENN SIE NICHT ALLE ANWEISUNGEN BEFOLGEN, KANN DIES ZU VERLETZUNGEN ODER ZUM ERTRINKEN FÜHREN  
ÜBERPRÜFEN SIE DIE ABDECKUNG REGELMÄSSIG - DIE ELEKTRISCHE SICHERHEIT DER ABDECKUNG  
MUSS DIE ANFORDERUNGEN DER NORM ASTM F1346-91 ERFÜLLEN.

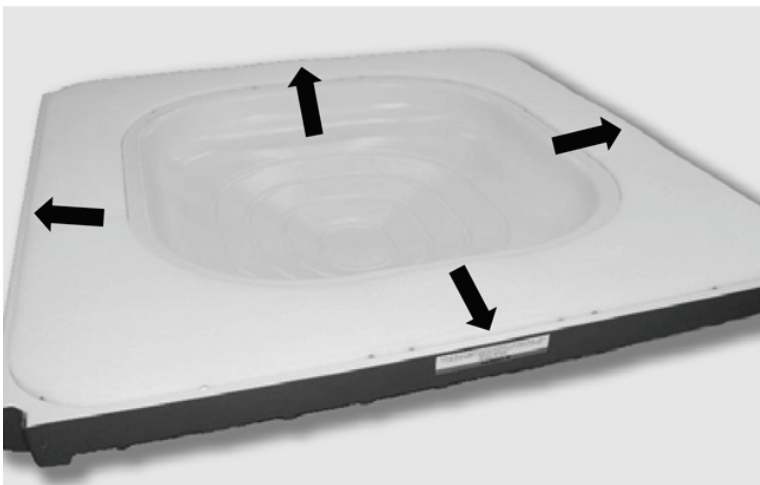

Kennzeichnungslabel an allen vier (4) Außenseiten des Daches.



Kennzeichnungslabel an allen vier (4) Innenseiten des Daches.

Wenn die Originallabel beschädigt oder nicht mehr gemäß den Anforderungen aus sicherer Entfernung lesbar sind, besorgen Sie sich bitte bei Sterling Leisure Products Ersatzlabel.

# Covana-III-Serie - Eingeschränkte Gewährleistung.

Diese eingeschränkte Gewährleistung ist KEINE im Verhältnis geltende Gewährleistung, d.h. unser Schutz und unsere Gewährleistung sind zu Beginn der Garantiezeit genauso umfassend wie zum Ende der Garantiezeit. Diese eingeschränkte Gewährleistung gilt ausschließlich für den ursprünglichen Käufer des „Automatischen Sichtschutz-Pavillons“ von Covana, der nach dem 1. Januar 2013 erworben und nur für eine Freizeitnutzung installiert wurde.

## Was umfasst der Gewährleistungsschutz?

- **10 JAHRE AUF DIE KONSTRUKTION** - Die Gewährleistung umfasst für einen Zeitraum von zehn Jahren ab dem ursprünglichen Kaufdatum den Aluminiumrahmen, die Halterungen und Teleskoppfosten in Bezug auf Bruch, Deformation und Materialermüdung, die aufgrund von Material- und Verarbeitungsfehlern entstehen.
- **5 JAHRE AUF DIE ABDECKUNG** – Die Gewährleistung umfasst für einen Zeitraum von fünf Jahren ab dem ursprünglichen Kaufdatum die innere und äußere Abdeckung aus ABS in Bezug auf Risse und Absplitterung. Ausbleichen/Verwitterung sowie eine Abnutzung der Oberflächen gilt als normale Abnutzung, die mit der Zeit auftritt, und stellt keinen Mangel dar. Eine nicht ordnungsgemäße chemische Beschaffenheit des Wassers und unsachgemäße Verwendung von Chemikalien für den Whirlpool kann eine Verfärbung der inneren Abdeckung verursachen. Eine Verfärbung der inneren Abdeckung gilt nicht als Mangel und wird nicht durch diese Gewährleistung abgedeckt.
- **5 JAHRE AUF PULVERLACKIERUNG** – Die Gewährleistung umfasst die Pulverlackierung der Aluminiumprofilen für einen Zeitraum von fünf Jahren ab dem ursprünglichen Kaufdatum in Bezug auf Abplatzung und Ablösung. Ausbleichen/Verwitterung sowie eine Abnutzung der Oberflächen gilt als normale Abnutzung, die mit der Zeit auftritt, und stellt keinen Mangel dar. Abplatzungen der Pulverlackierung an den Beschlägen kann während der Montage und Wartung des Covana -Pavillons auftreten. Diese Abplatzungen sind nicht durch diese Gewährleistung abgedeckt.
- **2 JAHRE AUF MECHANISCHE BAUTEILE** – Die Gewährleistung umfasst die mechanischen Bauteile, einschließlich Motor, Ketten, Antriebswellen und Hubwellen, für einen Zeitraum von zwei Jahren ab dem ursprünglichen Kaufdatum in Bezug auf Funktionsstörungen aufgrund von Material- oder Verarbeitungsfehlern.
- **2 JAHRE AUF ELEKTRISCHE BAUTEILE**– Die Gewährleistung umfasst die elektrischen Komponenten, einschließlich Kabel, Drähte und Schlüsselschaltersteuerung für einen Zeitraum von zwei Jahren ab dem ursprünglichen Kaufdatum in Bezug auf Funktionsstörungen aufgrund von Material- oder Verarbeitungsfehlern.
- **1 JAHR AUF DAS LED-BELEUCHTUNGSSYSTEM** – Die Gewährleistung umfasst das optische LED-Beleuchtungssystem (falls zutreffend) für einen Zeitraum von einem Jahr ab dem ursprünglichen Kaufdatum in Bezug auf Funktionsstörungen aufgrund von Material- oder Verarbeitungsfehlern.
- **GEWÄHRLEISTUNG FÜR ANDERE KOMPONENTEN** – Alle anderen hier nicht genannten Komponenten, einschließlich jedoch nicht beschränkt auf die maßgefertigte Dichtung, die Batterie und das Zubehör, müssen zum Zeitpunkt der Lieferung und Montage frei von Material- und Verarbeitungsfehlern sein.

**GEWÄHRLEISTUNG FÜR DIE COVANA-III-SERIE** umfasst Teile und Arbeitskosten für die ersten zwölf Monate nach dem Kaufdatum. Nach dem Zeitraum von zwölf Monaten umfasst die Gewährleistung weiterhin den Austausch von Teilen zu 100%, bis zum Ablauf der in dieser eingeschränkten Gewährleistung genannten Fristen. Sterling Leisure Products übernimmt keine Kosten für An- und Abfahrt; in einigen Fällen wird der Händler angemessene An- und Abfahrtskosten berechnen. Bitte kontaktieren Sie bezüglich dieser Kosten Ihren Händler.

## LEISTUNG

Bitte kontaktieren Sie Ihren Händler, wenn Sie im Rahmen dieser Gewährleistung Ansprüche geltend machen möchten. Falls Sie vom Händler keine Unterstützung erhalten können, kontaktieren Sie bitte: Sterling Leisure Products, #50, 12221 – 44<sup>th</sup> Street, SE, Calgary, Canada T2Z 4H3, Attn: Customer Service Department, +1 (403) 278-1010 oder per E-Mail: [service@sterlingcovana.com](mailto:service@sterlingcovana.com). Nach Vorlegen des Kaufnachweises wird sich Sterling Leisure Products oder ein Service-Vertreter mit Ihnen in Verbindung setzen, um den Fehler entsprechend der Bedingungen dieser eingeschränkten Gewährleistung zu beheben. Sterling Leisure Products oder ein Service-Vertreter behält sich das Recht vor, den Fehler oder die Störung persönlich oder auf andere Weise zu überprüfen. Sterling Leisure Products behält sich das Recht vor, das fehlerhafte Teil oder das vollständige Produkt nach eigenem Ermessen entweder zu reparieren oder auszutauschen. Im Fall eines Austausches entsteht keine neue Garantieleistung; die verbleibende Zeit der ursprünglichen Gewährleistung behält Gültigkeit.

## EINSCHRÄNKUNGEN DER GEWÄHRLEISTUNG

Diese eingeschränkte Gewährleistung wird ungültig, wenn (i) Sterling Leisure Products oder ein Vertreter feststellen, dass der Covana-Pavillon verändert, nicht gepflegt, unsachgemäß verwendet oder gehandhabt oder nicht ordnungsgemäß angepasst wurde, (ii) zusammen mit Zubehör oder Geräten verwendet wurde, die nicht durch diese Gewährleistung abgedeckt sind, (iii) montiert oder an einen anderen Standort versetzt wurde und die Probleme auf diese Montage oder Umsetzung zurückzuführen sind, (iv) auf einer Auflagefläche steht, die nicht im Installationshandbuch empfohlen wird, bzw. (v) der Fehler durch einen Unfall, höhere Gewalt oder andere Gründe verursacht wurde, auf die Sterling Leisure Products keinen Einfluss hat.

## EINSCHRÄNKUNGEN

Diese eingeschränkte Gewährleistung ersetzt alle anderen ausdrücklichen oder konkludenten Gewährleistungen. Alle Gewährleistungsarbeiten müssen von einem autorisierten Händler oder von Sterling Leisure Products durchgeführt werden. Keine Partei, mit Ausnahme von Sterling Leisure Products, ist berechtigt, diese eingeschränkte Gewährleistung in irgendeiner Form zu verändern.

## HAFTUNGSAUSSCHLUSS & RECHTSANSPRÜCHE

Mit dieser eingeschränkten Gewährleistung entstehen für Sie bestimmte Rechtsansprüche. Es können, abhängig von Land oder Bundesland, weitere Rechtsansprüche bestehen. Die Haftung seitens Sterling Leisure Products im Rahmen dieser eingeschränkten Gewährleistung, falls zutreffend, ist auf den ursprünglichen Kaufpreis, der für das fehlerhafte Produkt gezahlt wurde, beschränkt. Bitte schicken Sie uns die ausgefüllte Garantiekarte unverzüglich zu, um Ihre Gewährleistungsansprüche zu schützen.



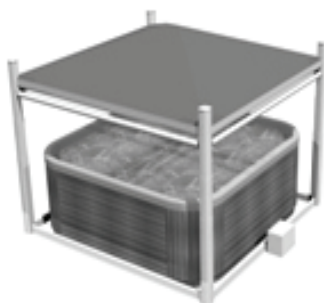

**Kontaktieren Sie Ihren Händler bei allen damit verbundenen  
Fragen zu Serviceleistungen.**

Made in Canada  
Sterling Leisure Products  
[www.sterlingcovana.com](http://www.sterlingcovana.com)

**PATENTGESCHÜTZT**

CANADA 2,532,429  
US 11/162,557  
UK 0515168.3  
AUSTRALIA 2006200251